

HYBRID STEPPING MOTOR MOD. 39BYGH302

□ COLOURS OF LEAD WIRES

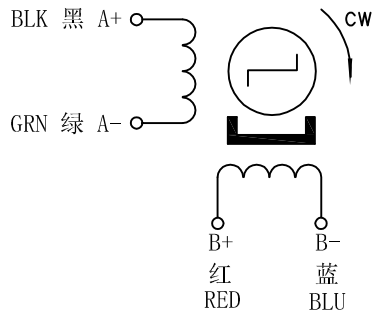

□ DIMENSIONS (unit=mm)

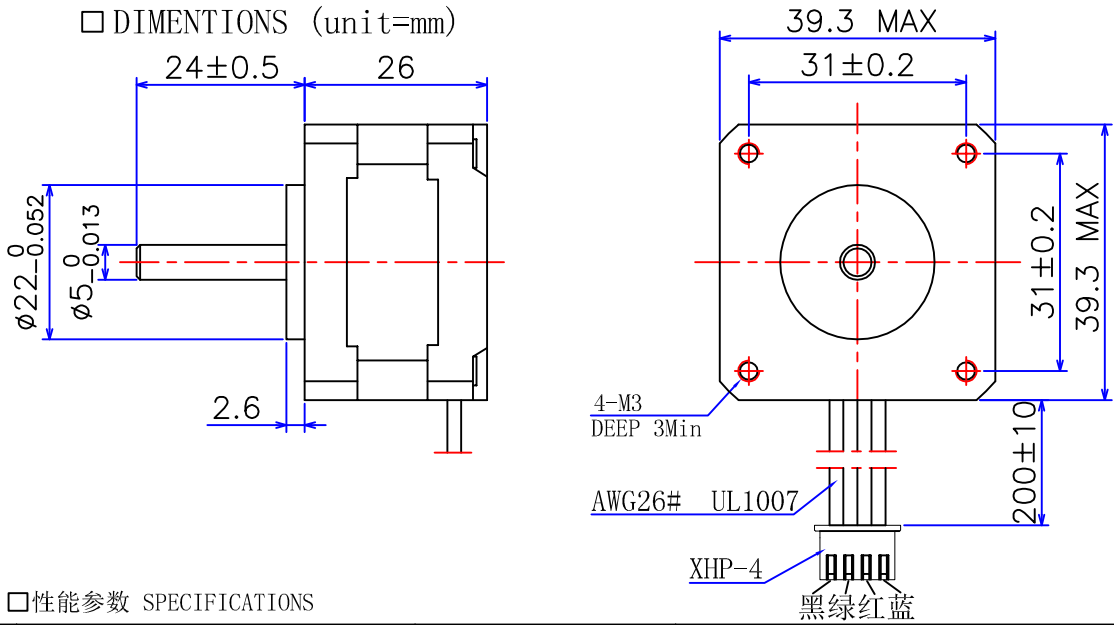

□性能参数 SPECIFICATIONS

1	相数	Number of Phase	2	注释	COMMENT
2	步距角	Step Angle	1.8°		
3	电压	Voltage	3.6 V		
4	电流	Current	1 A/Phase		
5	相电阻	Resistance/Phase(20℃)	3.6±10% ohm/phase		
6	相电感	Inductance/Phase	3.4±20% mH/phase		
7	转子惯量	Rotor Inertia	18 g.cm ²		
8	定位转矩	Detent Torque	0.06 Kg.cm Max		
9	保持转矩	Holding Torque	0.7 Kg.cm Min		
10	绝缘电阻	Insulation Resistance	100MΩ 500VDC		
11	绝缘等级	Insulation Class	Class B		
12	环境温度	Ambient Temperature	-20℃~50℃		
13	环境湿度	Ambient Humidity	15%~95%		
14	重量	Weight	150 g ref		
15	寿命	Life	6000h		

□开关顺序图 SWITCHING SEQUENCE

引线 STEP	A+	B+	A-	B-	CCW
1	+	+	-	-	
2	-	+	+	-	
3	-	-	+	+	
4	+	-	-	+	

VIEWED FROM MOUNTING SURFACE

旧底图总号							<h1>Specification</h1>	常州宝来电器有限公司 Baolai Electric Appliance	
底图总号	标记	处数	分区	更改文件号	签名	年.月.日			
日期	签名	设计 DESIGN		LQJ	190422		阶段标记	重量	比例
		校核 CHECK							
		工艺 TECHNOLOGY							info@baolai-cn.com www.baolai-cn.com
		标准化 STANDARD							
		批准 APPROVE					共 1 张 第 1 张		