

HYBRID STEPPING MOTOR MOD.39BYGH402

COLOURS OF LEAD WIRES

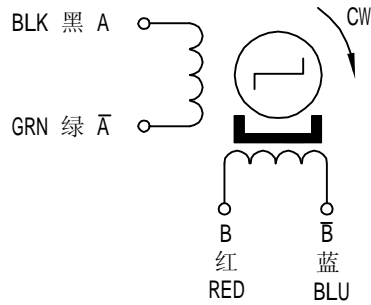

DIMENSIONS (unit=mm)

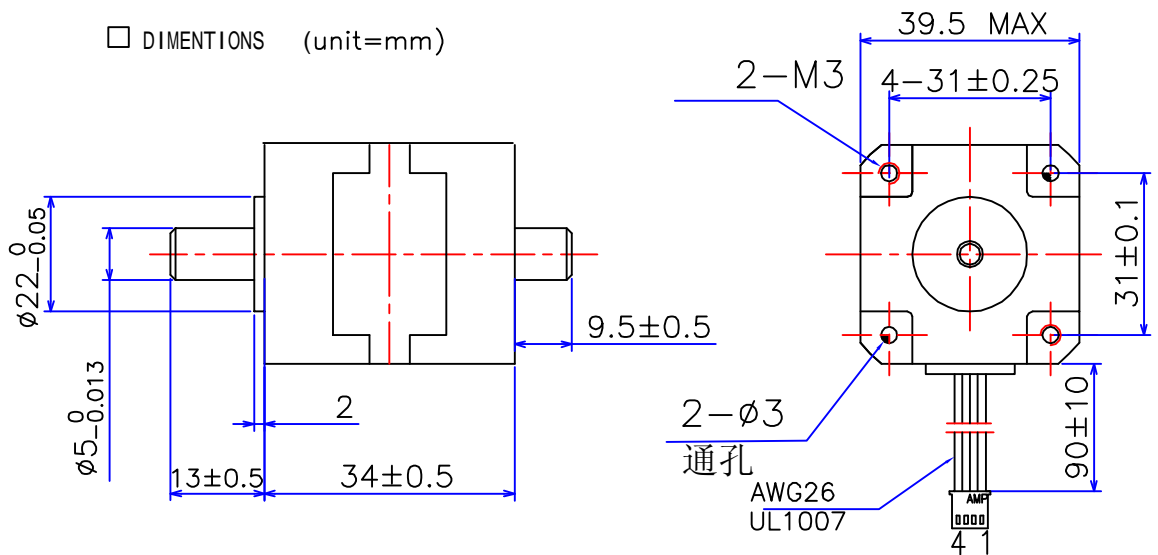

SPECIFICATIONS

Phase	2	COMMENT
Step Angle	1.8° /STEP	
Voltage	3.0 V	
Current	1.0 A	
Resistance(20°C)	3Ω ±10%	
Inductance	3 mH±20%	
Holding Torque	1.6 Kg.cm	
Detent Torque	0.15 Kg.cm	
Rotor Inertia	24 g.m ²	
Insulation Class	B	
Weight	0.2 Kg	

旧底图总号

底图总号

标记	处数	分区	更改文件号	签名	年.月.日
设计		120701	标准化		
日期	签名	审核			
		工艺	批准		

常州宝来电器有限公司

阶段标记 重量 比例

2:1

共 1 张 第 1 张

Tel:0519-88372126

Fax:0519-88372780

格式 (1)

制图:

描图:

幅面: 4[#]