

HYBRID STEPPING MOTOR MOD.39BYGH407

COLOURS OF LEAD WIRES

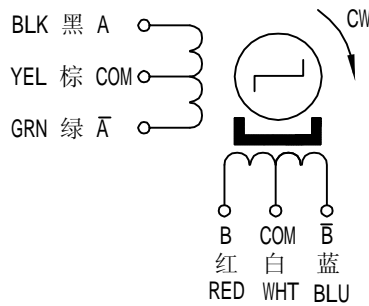

DIMENSIONS (unit=mm)

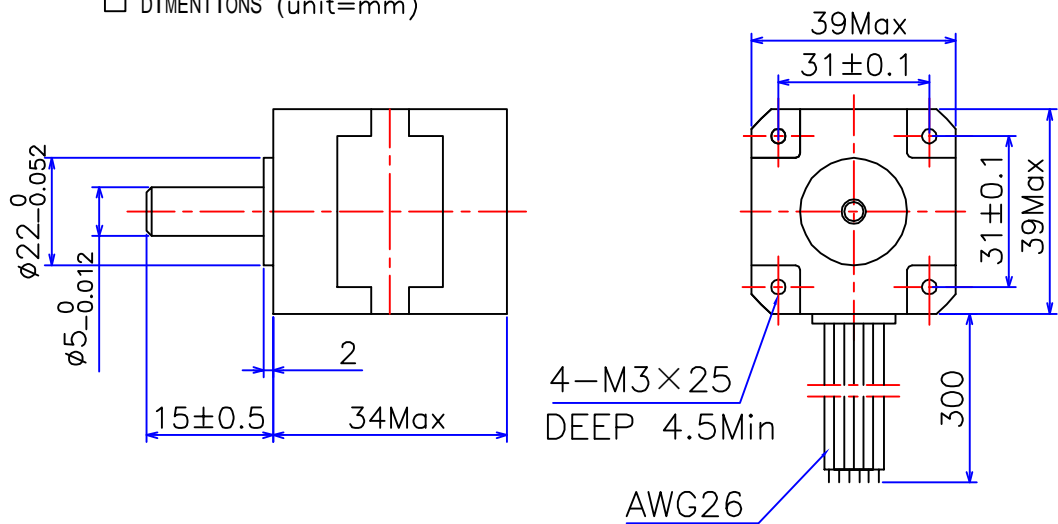

SPECIFICATIONS

Phase	4	COMMENT
Step Angle	1.8° ±5% /Step	
Voltage	12 V	
Current	0.24A/Phase	
Resistance	50 ±10% ohm/phase	
Inductance	32 ±20% mH/Phase	
Holding Torque	1.4 Kg.cm	
Detent Torque	0.15 Kg.cm	
Rotor Inertia	24 g.cm ²	
Insulation Class	B	
Weight	0.2 Kg	

旧底图总号

底图总号

标记	处数	分区	更改文件号	签名	年.月.日
设计		20041203	标准化		
日期	签名	审核			
		工艺	批准		

常州宝来电器有限公司

阶段标记	重量	比例
		2:1
共 1 张	第 1 张	

Tel:0519-88372126
Fax:0519-88372780

格式 (1)

制图:

描图:

幅面: 4[#]