

# PM STEPPING MOTOR MOD.42BY100B02

□ 接线图 COLOURS OF LEAD WIRES

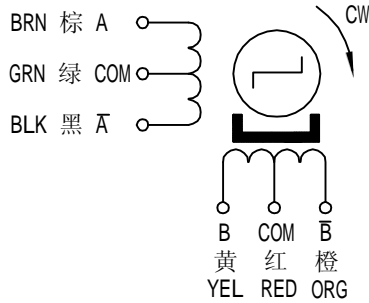

DRIVE MODE:(4-2)

STEP	PIN NO. 1	2	3	4	5	6
1	0	1	X	0	1	X
2	0	1	X	X	1	0
3	X	1	0	X	1	0
4	X	1	0	0	1	X

→ CW (SEE FROM THE SHAFT)  
1=Positive Voltage 0=GND X=Open

□ 外形图 DIMENSIONS(unit:mm)

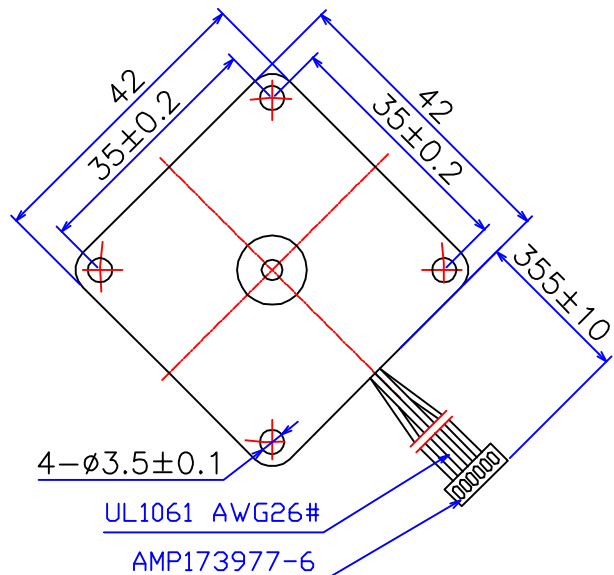
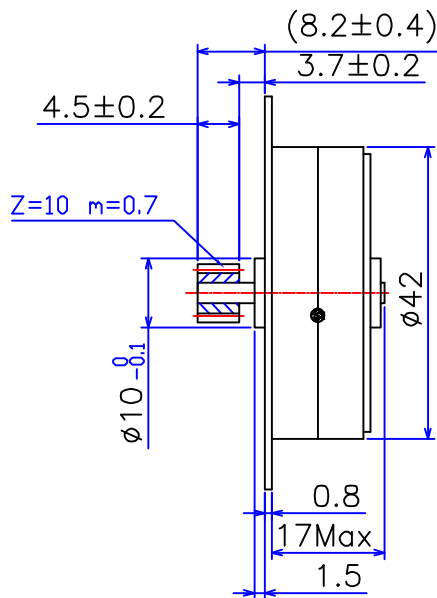

Wire Requirement Do Outer diameter:  $0.85 \leq D_o \leq 1.05$

□ 标准规格 Standard Specifications

额定电压	Rated Voltage	12V	COMMENT
额定电流	Rated Current	0.16A	
相数	No. of phases	4	
步矩角	Step Angle	$3.6^\circ \pm 7\%$	
激磁方式	Excitation	4-2 Unipolar	
使用温度	Operating Temperature Range	-10°C -55°C	
储存温度	Storage Temperature Range	-40°C -70°C	
线圈电阻/相	Resistance per Phases	$75 \Omega \pm 7\% (20^\circ\text{C})$	
保持转矩	Holding Torque	400(5V 4-2)g.cm Min	
定位转矩	Detent Torque	100 g.cm Max	
转动惯量	Rotor Inertia	14.8 g.cm <sup>2</sup>	
耐压	Dielectric Withstand Voltage	500V(50Hz,1min) Min	
重量	Net Weight	100 g	

旧底图总号

底图总号	标记	处数	分区	更改文件号	签名	年.月.日	常州宝来电器有限公司		
日期	设计	120625	标准化				阶段标记	重量	比例
日期	审核								1:1
日期	工艺		批准				共 1 张	第 1 张	Tel:0519-88372126 Fax:0519-88372780

格式 (1)

制图:

描图:

幅面: 4<sup>#</sup>