

HYBRID STEPPING MOTOR MOD.42BYGH404

COLOURS OF LEAD WIRES

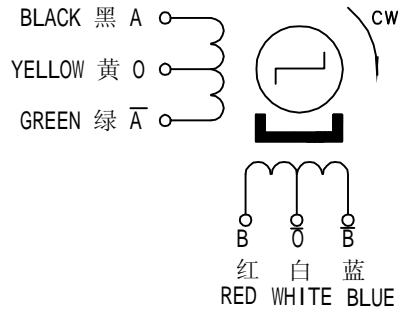

DIMENSIONS (unit=mm)

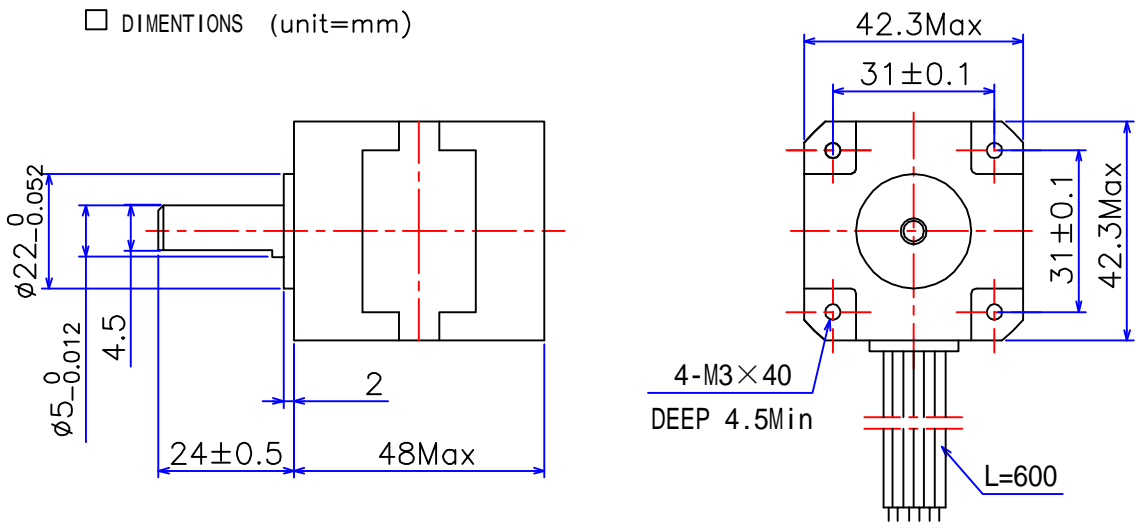

SPECIFICATIONS

Phase	2	COMMENT
Step Angle	1.8 ±5% ° /Step	
Voltage	12 V	
Current	0.4 A/Phase	
Resistance(25°C)	30±10% ohm/phase	
Inductance	25±20% mH/Phase	
Holding Torque	3.2 Kg.cm Min	
Detent Torque	0.25 Kg.cm Max	
Rotor Inertia	40 g.cm ²	
Insulation Class	B	
Insulation Resistance	100 MΩ (500VDC)	
Mass	0.35 Kg	

旧底图总号

底图总号

标记	处数	分区	更改文件号	签名	年.月.日
设计		081013	标准化		
日期	签名	审核			
		工艺	批准		

常州宝来电器有限公司

阶段标记	重量	比例
		2:1
共 1 张	第 1 张	

Tel:0519-88372126
Fax:0519-88372780

格式 (1)

制图:

描图:

幅面: 4[#]