

# HYBRID STEPPING MOTOR MOD.57BYG007

## □ 接线图 COLOURS OF LEAD WIRES

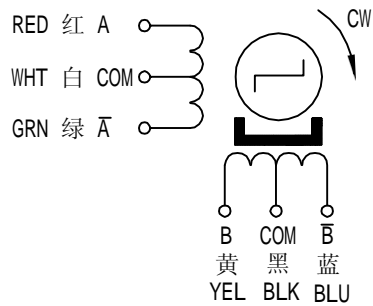

## □ 外形尺寸 DIMENSIONS (unit=mm)

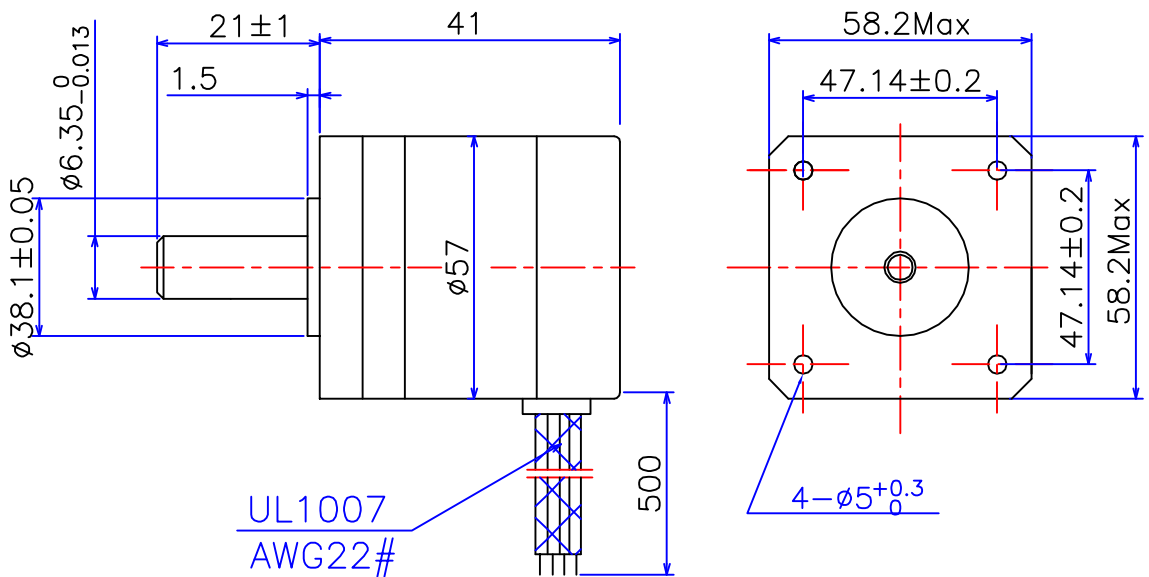

## □ 技术参数 SPECIFICATIONS

相数 Phase	4	COMMENT
步矩角 Step Angle	1.8 ° ±5%/Step	
电压 Voltage	12 V	
电流 Current	0.38 A/Phase	
电阻 Resistance	32 ±10% ohm/phase	
电感 Inductance	30 mH ±20%/phase	
保持转矩 Holding Torque	2.94 Kg.cm	
定位转矩 Detent Torque	0.18 Kg.cm	
转动惯量 Rotor Inertia	60 g.cm <sup>2</sup>	
绝缘等级 Insulation Class	B	
重量 Weight	0.45 Kg	

旧底图总号

底图总号	标记	处数	分区	更改文件号	签名	年.月.日	常州宝来电器有限公司
	设计		031219	标准化			
日期	签名	审核					Tel:0519-88372126 Fax:0519-88372780
		工艺		批准			

格式 (1)

制图：

描图：

幅面：4<sup>#</sup>