

HYBRID STEPPING MOTOR MOD.57BYG008

□ 接线图 COLOURS OF LEAD WIRES

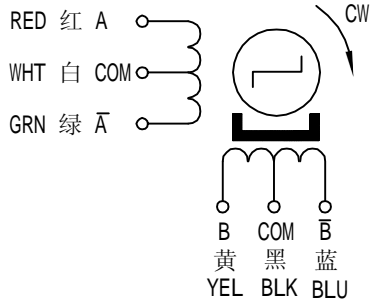

□ 外形尺寸 DIMENSIONS (unit=mm)

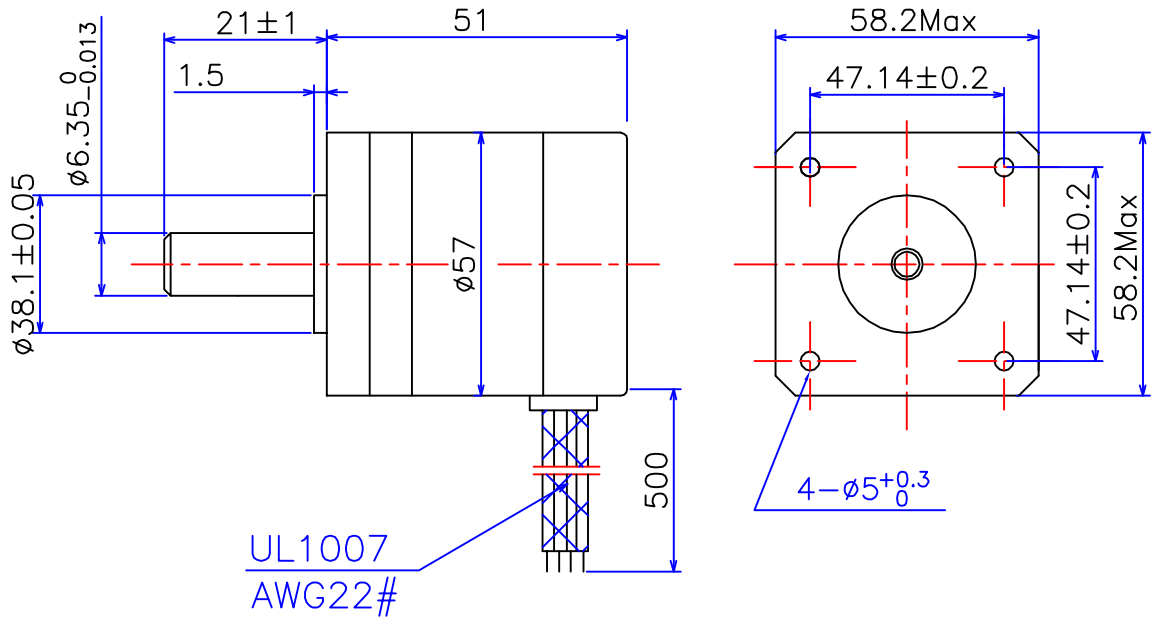

□ 技术参数 SPECIFICATIONS

相数 Phase	4	COMMENT
步矩角 Step Angle	1.8 ° ±5%/Step	
电压 Voltage	4 V	
电流 Current	1.3A/Phase	
电阻 Resistance	3.1 ±10% ohm/phase	
电感 Inductance	4.4 mH ±20%/phase	
保持转矩 Holding Torque	4.9 Kg.cm	
定位转矩 Detent Torque	0.35 Kg.cm	
转子转动惯量 Rotor Inertia	118 g.cm ²	
绝缘等级 Insulation Class	B	
重量 Weight	0.6 Kg	

旧底图总号

底图总号	标记	处数	分区	更改文件号	签名	年.月.日	常州宝来电器有限公司			
	设计		040518	标准化						阶段标记
日期	签名	审核					2:1			Tel:0519-88372126 Fax:0519-88372780
		工艺		批准			共 1 张 第 1 张			

格式 (1)

制图：

描图：

幅面：4[#]