

# HYBRID STEPPING MOTOR MOD.57BYG060

## □ 接线图 COLOURS OF LEAD WIRES

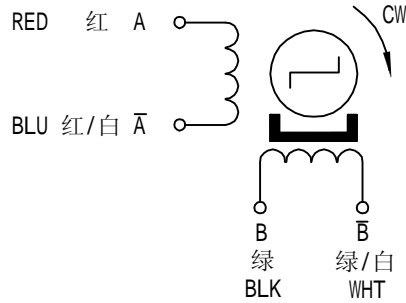

## □ 外形尺寸 DIMENSIONS (unit=mm)

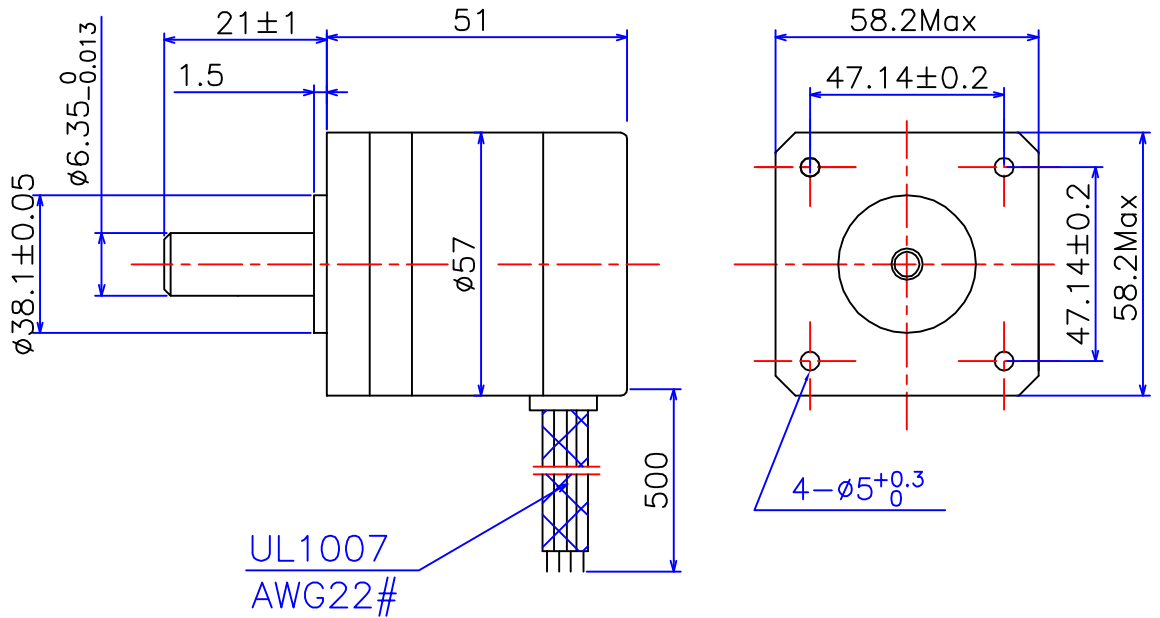

## □ 技术参数 SPECIFICATIONS

相数 Phase	2	COMMENT
步矩角 Step Angle	1.8 ° ±5%/Step	
电压 Voltage	2.6 V	
电流 Current	2 A/Phase	
电阻 Resistance	1.3±10% ohm/phase	
电感 Inductance	3 mH±20%/phase	
保持转矩 Holding Torque	6.1 Kg.cm	
定位转矩 Detent Torque	0.35 Kg.cm	
转子转动惯量 Rotor Inertia	118 g.cm <sup>2</sup>	
绝缘等级 Insulation Class	B	
重量 Weight	0.6 Kg	

旧底图总号

底图总号	标记	处数	分区	更改文件号	签名	年.月.日	常州宝来电器有限公司			
	设计		051128	标准化						阶段标记
日期	签名	审核							2:1	Tel:0519-88372126 Fax:0519-88372780
		工艺		批准			共 1 张	第 1 张		

格式 (1)

制图：

描图：

幅面：4<sup>#</sup>