

HYBRID STEPPING MOTOR MOD. ZW28BYGH201-X

COLOURS OF LEAD WIRES

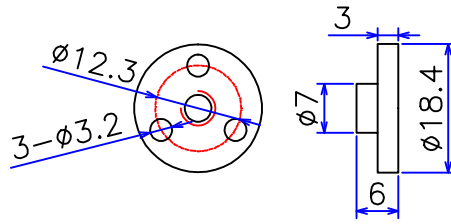

DIMENSIONS (unit=mm)

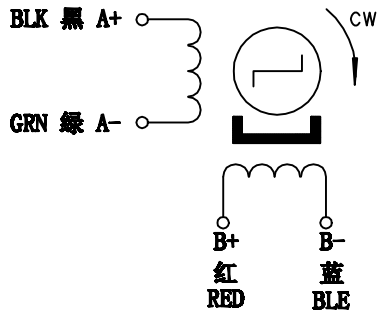
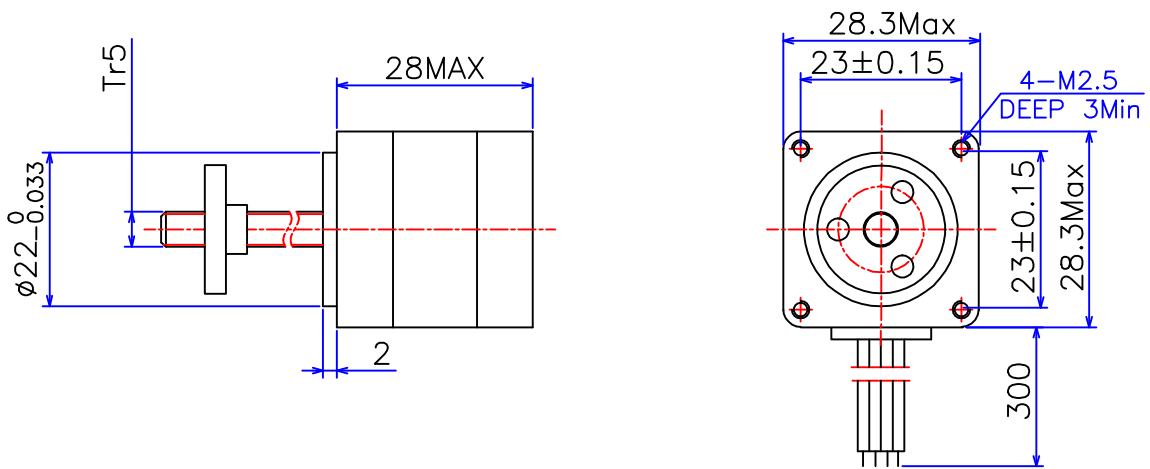

性能参数 SPECIFICATIONS

1	相数	Number of Phase	2
2	步距角	Step Angle	1.8 °
3	电压	Voltage	2.52 V
4	电流	Current	0.6 A/Phase
5	相电阻	Resistance/Phase (20°C)	4.2 ± 10% ohm/phase
6	相电感	Inductance/Phase	2.2 ± 20% mH/phase
7	转子惯量	Rotor Inertia	6 g·cm ²
8	定位转矩	Detent Torque	0.03 Kg·cm Max
9	保持转矩	Holding Torque	0.45 Kg·cm Min
10	绝缘电阻	Insulation Resistance	100MΩ 500VDC
11	绝缘等级	Insulation Class	Class B
12	环境温度	Ambient Temperature	-20°C~50°C
13	环境湿度	Ambient Humidity	15%~95%
14	重量	Weight	105 g ref
15	寿命	Life	6000h

注释 COMMENT

开关顺序图 SWITCHING SEQUENCE

引脚 STEP	A+	B+	A-	B-	
1	+	+	-	-	CCW ↑
2	-	+	+	-	
3	-	-	+	+	
4	+	-	-	+	
					CW ↓

VIEWED FROM MOUNTING SURFACE

X	直径 (mm) Diameter	导程 (mm) Lead	螺距 (mm) Pitch	步长 (mm) Travel/step
L1	5	1	1	0.005
L2	5	2	1	0.01
L4	5	4	1	0.02
L8	5	8	1	0.03

旧底图总号							<h1>Specification</h1>	常州宝来电器有限公司 Baolai Electric Appliance	
底图总号	标记	处数	分区	更改文件号	签名	年.月.日			
日期	设计	DESIGN		WN	200415		阶段标记	重量	比例
	校核	CHECK							
日期	工艺	TECHNOLOGY					共 1 张	第 1 张	1:1
	标准化	STANDARD							
	批准	APPROVE							info@baolai-cn.com www.baolai-cn.com